

ELABORAT O OBLIKOVANJU CEN IZVAJANJA STORITEV
OBVEZNE OBČINSKE GOSPODARSKE JAVNE SLUŽBE
ODVAJANJA IN ČIŠČENJA KOMUNALNIH
IN PADAVINSKIH ODPADNIH VODA (ODSTRANJEVANJE BLATA)
ZA NASLEDNJE OBRAČUNSKO OBDOBJE (1.6.2020-31.3.2021)

Naslov:	Elaborat o oblikovanju cen izvajanja storitev obvezne občinske gospodarske javne službe odvajanja in čiščenja komunalnih in padavinskih odpadnih voda (odstranjevanje blata) za naslednje obračunsko obdobje (1.6.2020-31.3.2021)
Predlagatelj:	Energetika Maribor d.o.o.,
V imenu predlagatelja:	Direktor mag. Alan Perc, dipl.inž.stroj.
Pripravil:	Vodja storitev Tine Šalamon, mag.inž.log.
Datum:	Maribor, april 2020

1 UVOD

Energetika Maribor postaja vedno bolj okolju in uporabnikom prijazno regionalno podjetje za zadovoljevanje energetskega potreb, zagotavljanja enostavnosti bivanja in pozitivne prihodnosti. Poleg oskrbe z daljinsko toploto, energetskega svetovanjem in vzpodbujanjem uporabe stisnjene zemeljskega plina v prometu so naše nadaljnje aktivnosti usmerjene na področja obnovljivih virov energije, učinkovite rabe energije, koristne izrabe odvečne toplote in energetske izrabe odpadkov, kar želimo udeležiti tudi skozi projekt »krožnega gospodarstva« - projekt Wcycle.

Eden izmed korakov v smeri projekta »krožnega gospodarstva« je tudi opravljanje upravnih nalog in izvajanje dejavnosti obdelave in ravnanja z blatom iz Centralne čistilne naprave Maribor. Podjetje s cilji zasleduje idejo o snovni in energetske izrabi blata ter ostalega biološkega dela/ostanka komunalnih odpadkov. Na poti do razširitve aktivnosti na področju ravnanja z blatom pa je cilj projekta vzdrževati nivo stroškov samega odstranjevanja iz čistilne naprave.

Namen elaborata je izračun predračunskih cen dela storitev odvajanja in čiščenja komunalne in padavinske odpadne vode-odstranjevanje blata iz Centralne čistilne naprave za obdobje od 1.6.2020-31.3.2021, skladno z Uredbo MEDO in Odlokom o načinu opravljanja lokalne gospodarske javne službe odvajanja in čiščenja komunalne in padavinske odpadne vode v Mestni občini Maribor.

Obdobje za katero se predlaga cena je dolgo 10 mesecev, saj temelji na predpostavki, da se do konca tega obdobja odstrani sproti proizvedeno blato in tudi blato, ki se v tem trenutku začasno skladišči na začasni deponiji ter se bo ob sprejetju predlagane cene in pogojev začasno skladiščilo najdlje do 30.9.2020 ter dokončno odstranilo do najkasneje 31.3.2021.

Glede na pridobljene ponudbe, pogoje in količine blata smo si za elaborat pripravili naslednja dodatna izhodišča.

IZHODIŠČA	
Prenos iz preteklih let	193262,94 €
Trenutna cena za odjemalca	0,1485 €/m ³
Trenutna cena prevzema	57,00 €/t
Cena na razpisu	220,10 €/t
cena s komercialnim popustom	169,00 €/t
Skladiščenje 6 mesecev	5710 t
povprečno mesec	952 t
Strošek logistike	15 €/tono
Strošek manipulacije na deponiji 04-10	7800 €/mesec
Strošek manipulacije na deponiji 10-03	10000 €/mesec
Strošek zmanjševanja vplivov	30000 €
Strošek obračuna GJS	16544 €

2 JAVNA GOSPODARSKA SLUŽBA ODVAJANJA IN ČIŠČENJA KOMUNALNIH IN PADAVINSKIH ODPADNIH VODA

2.1 Obseg obvezne gospodarske javne službe (GJS) odvajanja in čiščenja komunalne in padavinske odpadne vode v Mestni občini Maribor (MOM)

Obvezna GJS odvajanja in čiščenja komunalne in padavinske odpadne vode je opredeljena v 2. točki, prvega odstavka 149. člena Zakona o varstvu okolja in je določena kot obvezna občinska gospodarska javna služba.

Obseg izvajanja GJS je opredeljen v Uredbi o odvajanju in čiščenju komunalne odpadne vode.

V MOM se izvajanje javne službe deli na tri osnovne dele:

1. Odvajanje komunalne in padavinske vode do Centralne čistilne naprave (v nadaljevanju CČN), dejavnosti v zvezi z malimi čistilnimi napravami in ravnanjem z blatom iz teh naprav.
2. Na čiščenje komunalne in padavinske odpadne vode, ki poteka na CČN.
3. Ravnanje z blatom iz CČN.

Za Energetiko Maribor je pomemben le tretji del opravljanja GJS, ki zajema dela, ki se izvajajo pri ravnanju z blatom iz CČN.

Z dnem 31.3.2016 je bilo izvajanje omenjene storitve, na podlagi Odloka o podelitvi javnega pooblastila za opravljanje upravnih nalog in izvajanje dejavnosti obdelave in ravnanja z blatom iz Centralne čistilne naprave Maribor (MUV, št. 14/2015) dodeljeno Energetiki Maribor. Dne 6.6.2016 je zgoraj naveden odlok nadomestil Odlok o načinu opravljanja lokalne gospodarske javne službe odvajanja in čiščenja komunalne in padavinske odpadne vode v Mestni občini Maribor (MUV, št. 11/2016).

Odlok ureja način opravljanja javne službe in izvajalce javne službe, v okviru dejavnosti ravnanja z blatom iz CČN Maribor pa obliko zagotavljanja javne službe, pogoje za zagotavljanje in uporabo storitev javne službe, vire financiranja in oblikovanje cene storitev javne službe.

Predlog cen javne gospodarske službe odvajanja in čiščenja komunalnih in padavinskih odpadnih voda (delež odstranjevanja blata iz Centralne čistilne naprave) je oblikovan v skladu z Uredbo o metodologiji za oblikovanje cen storitev obveznih občinskih gospodarskih javnih služb varstva okolja (UL RS št. 87/2012 in 109/12) (v nadaljevanju Uredba).

2.2 Strošek GJS odvajanja in čiščenja komunalnih in padavinskih odpadnih voda- odstranjevanje blata

Strošek odstranjevanja blata iz Centralne čistilne naprave predstavlja delež cene v zgoraj omenjeni GJS. Odstranjevanja blata izvaja podjetje Energetika Maribor po naročilu lastnika, Mestne občine Maribor, in sicer preko pogodbenega partnerja, ki je bil izbran v postopku javnega naročila po razpisni dokumentaciji, ki je bilo objavljeno na portalu javnih naročil.

Od 1.4.2018 veljajo pogoji, ki so bili pridobljeni v postopku javnega naročila po razpisni dokumentaciji JN008765/2017-Eo1, ki je bila objavljena na portalu javnih naročil.

Za odstranitev blata je bilo izbrano podjetje Gorenje Surovina d.o.o. s podizvajalcem Karli Udovičič s.p..

Pogodba bi se zaključila z 31.3.2020, vendar je bil podpisan aneks z novimi pogoji, ki potečejo najkasneje 31.3.2021 oziroma z novim mesecem, ko Mestni svet sprejme nujno povišanje cene. Pogodbeni partner po novem razpisu in v primeru potrditve nove cene na Mestnem svetu Mestne občine Maribor ostaja isti, saj je bil na razpisu edini ponudnik.

3 OBLIKOVANJE CEN STORITEV OBVEZNIH OBČINSKIH JAVNIH SLUŽB VARSTVA OKOLJA

Novembra 2012 je Vlada RS sprejela Uredbo MEDO z veljavnostjo od začetka januarja 2013. Uredba določa metodologijo oblikovanja cen javnih storitev odvajanja in čiščenja komunalne in padavinske odpadne vode.

Ceno storitve posamezne javne službe oziroma dela javne službe predlaga izvajalec z elaboratom o oblikovanju cene izvajanja storitev javne službe.

Energetika Maribor bo s tem elaboratom oblikovala in uveljavila cene dela javne službe odvajanja in čiščenja komunalne odpadne vode za obdobje 1.6.2020-31.3.2021, odstranjevanje blata iz CCN, skladno z metodologijo Uredbe MEDO in upošteva upravičene stroške teh storitev.

3.1 Izhodišča za oblikovanje cene

Uredba MEDO v 8. členu določa, da se pri oblikovanju cen javnih služb upoštevajo:

- standardi in ukrepi za opravljanje posamezne javne službe, kakor jih opredeljujejo državni in občinski predpisi za posamezno javno službo,
- načrtovane količine opravljenih storitev, načrtovani stroški in prihodki izvajalca za prihodnje obdobje.

Zaradi oblikovanja cen javnih služb je treba določiti:

- vrednost in obseg javne infrastrukture, ki se uporablja za opravljanje javnih služb,
- največji donos na vložena poslovno potrebna osnovna sredstva za izvajanje, storitev javne službe.

Uredba MEDO tudi določa, da globe, reprezentanca, sponzorstva in donacije, ki jih plača izvajalec, niso upravičeni kalkulativen element cene storitve javne službe.

3.2 Enota obračunske količine javnih storitev

Za obračunsko enoto količine v okviru GJS čiščenja komunalne in padavinske odpadne vode je določena enota v skladu z 21. členom Uredbe MEDO in sicer je:

- enota količine storitev čiščenja komunalne in padavinske odpadne vode z javnih površin izražena v m³ opravljene storitve, za katero se šteje količina dobavljene pitne vode, če iz nje nastaja komunalna odpadna voda in se odvaža v javno kanalizacijo ali čisti na komunalni čistilni napravi.

3.3 Opredelitev enoletnega obračunskega obdobja

Uredba v nobeni določbi nima definiranega obračunskega obdobja enega leta/12 mesecev, niti ne ureja načina trajanja in določitve obračunskega obdobja.

Pomembno je, da je obračunsko obdobje definirano in da se jasno opredeli. V skladu z določbami 6. člena Uredbe je namreč za preteklo obračunsko obdobje potrebno ugotoviti razliko med potrjeno in obračunsko ceno opravljenih storitev; ugotovljena razlika med potrjeno in obračunsko ceno se mora upoštevati pri izračunu predračunske cene za naslednje obdobje.

Na podlagi ostalih računovodskih poročil podjetja, se pri izračunu cen v tem elaboratu upošteva 1 letno obračunsko obdobje in sicer na način, da je preteklo obračunsko obdobje koledarsko leto 2019 (1.1. do 31.12.2019, prihodnje obračunsko obdobje pa je obdobje od 1.6.2020 do 31.3.2021 (odslej prihodnje obračunsko obdobje).

3.4 Obvezne sestavine elaborata o oblikovanju cene

Skladno z 9. členom Uredbe elaborat mora vsebovati:

- predračunsko in obračunsko količino opravljenih storitev javne službe za preteklo obračunsko obdobje,
- predračunske in obračunske stroške izvajanja storitev posamezne javne službe za preteklo obračunsko obdobje,
- pojasnila odmikov obračunske cene od predračunske in od potrjene cene storitev posamezne javne službe za preteklo obračunsko obdobje,
- primerjavo obračunskih cen posamezne javne službe, za katero se oblikuje cena, z obračunskimi cenami storitev javne službe na primerljivih območjih,
- primerjavo potrjenih cen posamezne javne službe, za katero se oblikuje cena, s potrjenimi cenami storitev javne službe na primerljivih območjih,
- primerjavo obračunske cene javne infrastrukture javne službe, za katero se oblikuje cena, s primerljivimi območji,
- primerjavo izvajalca javne službe s povprečjem panoge tiste javne službe, za katero se oblikuje cena, s pomočjo kazalnikov, ki so: pospešena pokritost kratkoročnih obveznosti, gospodarnost poslovanja, povprečna mesečna plača na zaposlenca in ki jih objavlja Agencija Republike Slovenije za javnopravne evidence in storitve, pri čemer se za povprečje panoge javne službe oskrba s pitno vodo šteje dejavnost E36 Zbiranje prečiščevanje in distribucija vode, za povprečje panoge javne službe odvajanje in čiščenje komunalne in padavinske odpadne vode šteje dejavnost E37 Ravnanje z odplakami, za povprečje panoge javne službe zbiranje določenih vrst komunalnih odpadkov šteje dejavnost 38.11 Zbiranje in odvoz nenevarnih odpadkov, za povprečje panoge javne službe obdelava določenih vrst komunalnih odpadkov, in odlaganje ostankov predelave ali odstranjevanja komunalnih odpadkov šteje dejavnost 38.21 Ravnanje z nenevarnimi odpadki,
- predračunsko količino opravljenih storitev javne službe za prihodnje obračunsko obdobje,
- predračunske stroške izvajanja storitev posamezne javne službe za prihodnje obračunsko obdobje,
- obseg poslovno potrebnih osnovnih sredstev za izvajanje storitev posamezne javne službe za preteklo in prihodnje obračunsko obdobje,
- prikaz razdelitve splošnih stroškov v skladu z 10. členom te uredbe za preteklo in prihodnje obračunsko obdobje,
- prihodke, ki jih izvajalec ustvari z opravljanjem posebnih storitev za preteklo in prihodnje obračunsko obdobje,
- donos na vložena poslovno potrebna osnovna sredstva za preteklo in prihodnje obračunsko obdobje,
- število zaposlenih za izvajanje storitev posamezne javne službe za preteklo in prihodnje obračunsko obdobje,
- podatek o višini najemnine za javno infrastrukturo in podatek o njenem deležu, ki se prenese na uporabnike javne infrastrukture,
- stopnjo izkoriščenosti javne infrastrukture, ki je namenjena izvajanju javne službe, in stopnjo izkoriščenosti javne infrastrukture, ki je namenjena za izvajanje posebnih storitev,
- izračun predračunske cene storitev posamezne javne službe za prihodnje obračunsko obdobje in izračun predračunske cene javne infrastrukture ali omrežnine za prihodnje obračunsko obdobje,
- prikaz sodil za razporejanje vseh stroškov in prihodkov po dejavnostih ter po občinah in
- druga razkritja na podlagi Slovenskega računovodskega standarda 35.

4 ELEMENTI ELABORATA, SKLADNO Z 9.ČLENOM UREDBE

Podlaga za stroškovne kalkulacije v nadaljevanju so naslednje:

- poslovno poročilo za leto 2019,
- zbrane količine blata na izvoru - sprotni odvoz in
- porabljena pitna voda.

4.1 Predračunska in obračunska količina opravljenih storitev javne službe za preteklo obračunsko obdobje

Za obračunsko obdobje 2019 je izvajalec javne gospodarske službe izdelal predračunske količine opravljenih storitev. Predračunska količina opravljenih storitev za leto 2019 je znašala:

- 12.000.000 kg/leto za sprotni odvoz blata in
- predračunska količina porabljene vode je znašala 6.000.000 m³/leto.

Obračunske količine v letu 2019 so znašale:

- v letu 2019 je Energetika Maribor prevzela 13.093.880 kg blata za sprotni odvoz blata in
- obračunska količina porabljene vode je znašala 6.571.634,63 m³/leto.

4.2 Predračunski in obračunski stroški izvajanja storitev posamezne javne službe za preteklo obračunsko obdobje

Za preteklo obračunsko obdobje je izvajalec javne gospodarske službe oblikoval predračunske stroške za odvoz blata.

Tabela 1: Predračunski strošek

PREDRAČUNSKI STROŠEK - ODVOZ BLATA v letu 2019	
količina blata v kg/leto - predvidena	12.000.000
strošek v EUR/kg	0,057
neposredni stroški v EUR/leto	810.000,00
posredni stroški v EUR/leto	180.000,00
skupaj stroški v EUR/leto	990.000,00
stopnja trajnih neplačil v %	10
planirana količina vode v m ³ /leto	6.000.000
stopnja trajnih neplačil v EUR	89100
1,5% odmik cene med obračunsko in potrjeno ceno	14850
strošek v EUR/m³ porabljene vode	0,147675

Obračunske stroške za leto 2019 podajamo iz letnega poročila.

Tabela 2: Obračunski stroški za leto 2019

OBRAČUNSKI STROŠEK - ODVOZ BLATA v letu 2019	
količina blata v kg/leto	13.093.880,00
neposredni stroški v EUR/leto	813.898,65
posredni stroški v EUR/leto	58.773,05
skupaj stroški v EUR/leto	872.671,70
količina vode v m ³ /leto	6.571.634,63
Prihodki	975.887,74
Čisti poslovni izid	103.216,04
popravek vrednosti 2016-2019	90.046,90
Čisti poslovni izid	193.262,94

4.3 Pojasnila odmikov obračunske cene od predračunske in od potrjene cene storitev posamezne javne službe za preteklo obračunsko obdobje

Za preteklo obračunsko obdobje je bila potrjena cena in znaša 0,1485 EUR/m³ porabljene vode.

Za preteklo obračunsko obdobje je bila predračunska cena oblikovana in je prikazana v točki 3.2 in 4.2 ter znaša 0,1477 EUR/m³ porabljene vode.

Obračunska cena za preteklo obdobje znaša 0,1171 EUR/m³.

Obračunska cena za preteklo obdobje z upoštevanim popravkom vrednosti znaša 0,1034 EUR/m³.

Odstopanje je v višini -21,14%. (razmerje med obračunsko in potrjeno ceno), medtem ko je odstopanje z upoštevanim popravkom vrednosti -31%.

Potrjena cena je bila izračunana s predračunsko kalkulacijo in predvidenih masnih tokov v takratnem obdobju. Predračunske cene 2019 so 0,5% nižje od potrjene, pri obračunskih cenah 2019 pa prihaja do večjih odmikov, predvsem zaradi dejstva, da so predračunske kalkulacije bile narejene na predvidenih tako stroških, količinah, ki so obračunsko bile znatno višje, stopnje trajnih neplačil, ki so v letu 2019 upoštene kot prihodek leta 2019 (popravek vrednosti), čeprav so terjatve še odprte in so v večini neizterljive in starejše od 2 let. **Ves čisti poslovni izid se prenese v izračun cene za prihodnje obračunsko obdobje in pomeni nižjo ceno.**

4.4 Primerjava obračunskih cen posamezne javne službe, za katero se oblikuje cena, z obračunskimi cenami storitev javne službe na primerljivih območjih

Primerjava potrjenih cen posamezne javne službe, za katero se oblikuje cena, s potrjenimi cenami storitev javne službe na primerljivih območjih

Primerjava obračunske cene javne infrastrukture javne službe, za katero se oblikuje cena, s primerljivimi območji.

Energetika Maribor oblikuje le del cene storitve GJS. Ministrstvo objavi seznam primerljivih območji in cen storitev na primerljivih območjih (primerljiva območja so določena samo glede na kriterij števila prebivalcev in gostote naseljenosti, ne upoštevajo pa načina izvajanja GJS), zato ti podatki za vsebinsko smiselno primerjavo niso primerni. V skladu s 27. členom uredbe do opredelitve primerljivih območij s strani Ministrstva, uredba ne zahteva primerjavo obračunske cene javne infrastrukture javne službe oskrbe s primerljivimi območji, ker primerljiva območja za leto 2019 še niso znana.

4.5 Primerjava izvajalca javne službe s povprečjem panoge tiste javne službe, za katero se oblikuje cena, s pomočjo kazalnikov

Opredelitev kazalnikov, ki se v skladu z Uredbo upoštevajo pri primerjavi:

- Pospešena pokritost kratkoročnih obveznosti (to je kazalnik, ki kaže na razmerje med vsoto likvidnih sredstev in kratkoročnih terjatev glede na kratkoročne obveznosti):
likvidna sredstva + kratkoročne terjatve / kratkoročne obveznosti = 14,10
- Gospodarnost poslovanja (to je kazalnik, ki pove koliko denarnih enot poslovnega prihodka ustvari ena denarna enota poslovnega odhodka):
Poslovni prihodki/poslovni odhodki = 1,11
- *Indeks (povprečna mesečna plača v podjetju/ povprečna mesečna plača dejavnost E37.000' (*100= (2.552,32/1.594,61)*100 = 1,60*

(to je kazalnik, ki podaja razmerje med povprečno plačo v družbi glede na povprečno plačo v dejavnosti):
Dejavnost E37.000 Ravnanje z odplakami ni osnovna dejavnost Energetike Maribor, zato indeks ni primerljiv (relevanten) oz. je omejeno primerljiv.

Opomba: ker na dan sestave tega poročila povprečna plača dejavnosti za 2019 še ni objavljena smo uporabili podatek za povprečje 11_2019 do 11_2018 vir

https://pxweb.stat.si/SiStatDb/pxweb/sl/10_Dem_soc/10_Dem_soc_07_trg_dela_10_place_01_07010_place/0701011S.px/table/tableViewLayout2/

4.6 Predračunska količina opravljenih storitev javne službe za prihodnje obračunsko obdobje

- Predračunske količine opravljenih storitev za prihodnje obračunsko obdobje znašajo 16.181 ton za skupni odvoz blata:
 - predračunske količine opravljenih storitev za prihodnje obračunsko obdobje znašajo 10.471 ton za sprotni odvoz blata in
 - predračunske količine opravljenih storitev za prihodnje obračunsko obdobje znašajo 5.710 ton za odvoz začasno skladiščenega blata.
- Predračunska količina porabljene vode znaša 5.448.636 m³/leto.

4.7 Predračunski stroški izvajanja storitev posamezne javne službe za prihodnje obračunsko obdobje

Predračunski stroški so stroški izračunani na osnovi planirane količine opravljenih storitev. Stroški so prikazani v EUR/leto.

Neposredni strošek za prevzem blata je znašal **813.898,65 EUR/leto**.

Glede na predračunske količine bi tako v prihodnjem obračunskem obdobju znašal neposredni strošek **2.475.363,00 EUR**.

Posredni stroški so planirani v **vrednosti 281.583,00 EUR** in so naslednji:

- Vodenje evidenc prevzetih količin, tehtanja, plačilni promet,
- 7% delež trajnih neplačil,
- amortizacije, naročnine (TK vodi), umerjanje in žigosanje,
- strošek dela.

Skupni predračunski stroški za obračunsko obdobje 1.6.2020-31.3.2021 bi tako znašali:

2.756.946 EUR/leto

Poudariti je potrebno, da se je cena storitve z novim razpisom, ki je bil zaključen 25.2.2020 dvignila iz sedanjih 57,00 €/t blata, na aktualnih 220,10€/t blata. Izvajalec je ponudil tudi komercialni popust ter končno ceno 169€/t blata, ki je vezan na sprejetje cene na Mestnem svetu MOM in s pogojem, da blato začne dokončno odstranjevati, ko dobi novo notifikacijo, vendar najkasneje s 1.10.2020.

4.8 Obseg poslovno potrebnih osnovnih sredstev za izvajanje storitev posamezne javne službe za preteklo in prihodnje obračunsko obdobje

- poslovni prostori,
- pisarniška oprema,
- tehnica,
- kotalni kontejnerji,
- kamera,
- betonske odbojne pregrade (New Jerseyji),
- ceradna »streha« za zaščito pred vplivi na in iz okolja,
- odvoz blata iz centralne čistilne naprave se izvaja tudi z osnovnimi sredstvi pogodbenega partnerja.

4.9 Prikaz razdelitve splošnih stroškov v skladu z 10. Členom uredbe za preteklo in prihodnje obračunsko obdobje

Razdelitev splošnih stroškov pripravlja izvajalec v okviru letnih zaključnih računovodskih poročil. Splošni nerevidirani stroški za leto 2019 so znašali **58.773,05** EUR, pri čemer največji delež predstavljajo stroški dela (30.628 EUR) in amortizacija (16.838 EUR). Za prihodnje obračunsko obdobje so planirani stroški v višini **93.124,01** EUR. Njihova razdelitev pa je pojasnjena v točki 4.16 in v točki 4.2.

4.10 Prihodki, ki jih izvajalec ustvari z opravljanjem posebnih storitev za preteklo in prihodnje obračunsko obdobje

V letu 2019 izvajalec GJS ni ustvaril posebnih prihodkov ob izvajanju GJS Odstranjevanje blata iz CČN.

4.11 Donos na vložena poslovno potrebna osnovna sredstva za preteklo in prihodnje obračunsko obdobje

Donos na vložena sredstva ni mogoče izračunati, ker izvajanje GJS Odvoz blata iz CČN ni zahtevalo dodatnih vlaganj v poslovno potrebna osnovna sredstva.

4.12 Število zaposlenih za izvajanje storitev posamezne javne službe za preteklo in prihodnje obračunsko obdobje

Število zaposlenih za izvajanje storitve v letu 2019 je znašalo 0,74 zaposlenega, kot je planirano tudi v letu 2020.

Storitev odvoza se izvaja pogodbeno. Energetika Maribor v okviru opravljanja storitve vrši še tehtanje, vodi evidenco o količini opravljenih storitev ter vrši plačilni promet.

4.13 Višina najemnine za javno infrastrukturo in njen delež, ki se prenese na uporabnike javne infrastrukture

Energetika Maribor za to dejavnost ne uporablja nobene javne infrastrukture.

4.14 Stopnja izkoriščenosti javne infrastrukture, ki je namenjena izvajanju javne službe in stopnja izkoriščenosti javne infrastrukture, ki je namenjena za izvajanje posebnih storitev

Energetika Maribor za to dejavnost ne uporablja nobene javne infrastrukture.

4.15 Izračun predračunske cene storitev posamezne javne službe za prihodnje obračunsko obdobje in izračun predračunske cene javne infrastrukture za prihodnje obračunsko obdobje

Predračunska cena izvajanja storitev javne službe ravnanja z blatom je cena izračunana na podlagi načrtovane količine opravljenih storitev in načrtovanih stroškov in je oblikovana v EUR/m³. Kalkulacija cene je prikazana v nadaljevanju:

Predračunski stroški znašajo **2.756.946 EUR**

Predračunski stroški zmanjšani za upoštevani odmik med obračunsko in potrjeno ceno preteklega obračunskega obdobja znašajo **2.563.683,05 EUR**.

Predračunska količina porabljene vode znaša 5.448.636 m³/leto

Predračunska cena za prihodnje obračunsko obdobje znaša 0,4679 EUR/m³

V predračunsko ceno so upoštevani tudi vsi planirani mesečni presežki in manjki v naslednjem obračunskem obdobju. Podrobnejši prikaz izračuna cene je v naslednji tabeli.

CENA 169		0,1485												0,4679			SKUPAJ	
M.E.		Jan	Feb	Mar	Apr	Maj	Jun	Jul	Avg	Sep	Okt	Nov	Dec	Jan	Feb	Mar		
		1	2	3	4	5	6	7	8	9	10	11	12	1	2	3		
ODSTRANJEVANJE BLATA (PORABA VODE)-PRIHODEK																		
KOLIČINSKA REALIZACIJA																		
BLATO	Odstranjevanje blata iz CCN Maribor	m ³	555.222	543.414	542.619	545.000	540.000	580.000	530.000	530.000	520.000	550.000	550.000	540.000	555.222	543.414	550.000	8.174.891
FAKTURIRANA REALIZACIJA																		
BLATO	Odstranjevanje blata iz CCN Maribor	EUR	82.450	80.697	80.579	80.933	80.190	271.382	247.987	247.987	243.308	257.345	257.345	252.666	259.788	254.263	257.345	2.954.266
PRENOS POZITIVNEGAREZULTATA POSLOVANJA																		
BLATO	Popravek vrednosti 2016-2019	EUR																193.243
BLATO	Popravek vrednosti 2020	EUR				34.955	13.664	202.729	182.472	184.722	181.120							
Skupaj prihodek		EUR																3.147.529
PREVOZ BLATA IN STORITEV OBRAČUNA -STROŠEK																		
KOLIČINSKA REALIZACIJA																		
Prevoz blata		t	1215,2	1.256	1.115	1.160	1.200	1.000	900	750	700	1.952	2.102	2.052	2.167	2.208	2.352	22.128
FAKTURIRANA REALIZACIJA																		
Prevoz blata		EUR	69.266	71.615	74.956							339.832	365.182	356.732	376.200	383.096	407.432	2.444.310
Strošek obračuna		EUR	5.700	5.646	5.700	5.800	5.800	16.544	16.544	16.544	16.544	16.544	16.544	16.544	16.544	16.544	16.544	194.086
Strošek odlaganja		EUR				25.200	25.800	22.800	21.300	19.050	18.300							132.450
Skupaj strošek prevoza in obračuna		EUR	74.966	77.260	80.656	31.000	31.600	39.344	37.844	35.594	34.844	356.376	381.726	373.276	392.744	399.640	423.976	2.770.846
Splošni stroški		EUR	9.312	9.312	9.312	9.312	9.312	9.312	9.312	9.312	9.312	9.312	9.312	9.312	9.312	9.312	9.312	139.686
Neplačniki		EUR	5.772	5.649	5.641	5.665	5.613	18.997	17.359	17.359	17.032	18.014	18.014	17.687	18.185	17.798	18.014	206.799
Strošek zmanjševanja vplivov na okolje		EUR				20.000	1.000	1.000	1.000	1.000	1.000	1.000	1.000	1.000	1.000	1.000	1.000	30.000
Skupaj strošek		EUR	90.050	92.222	95.609	45.978	66.526	68.653	65.515	63.265	62.188	384.702	410.052	401.275	421.242	427.751	452.302	3.147.330

198

4.16 Prikaz sodil za razporejanje vseh stroškov in prihodkov po dejavnostih ter po občinah

Prihodki in večina stroškov se knjiži neposredno na stroškovna mesta. Določene vrste stroškov, ki jih ni mogoče neposredno dodeliti, se razporejajo na storitve na podlagi sodil. Delitev stroškov in prihodkov je izvedena skladno z Aktom o sodilih za razporejanje sredstev in obveznosti, stroškov in odhodkov ter prihodkov.

Osnovni namen razdelitve stroškov in prihodkov je natančnejše spremljanje donosnosti posamezne storitve oziroma dejavnosti. Zahteva izhaja iz Energetskega zakona, ki določa ločeno spremljanje poslovanja dejavnosti gospodarske javne službe od ostalih dejavnosti.

Za izvedbo razdelitve stroškov in prihodkov ter odhodkov je najprej potrebno določiti profitne centre in stroškovna mesta. Temu sledi določitev sodil – ključev.

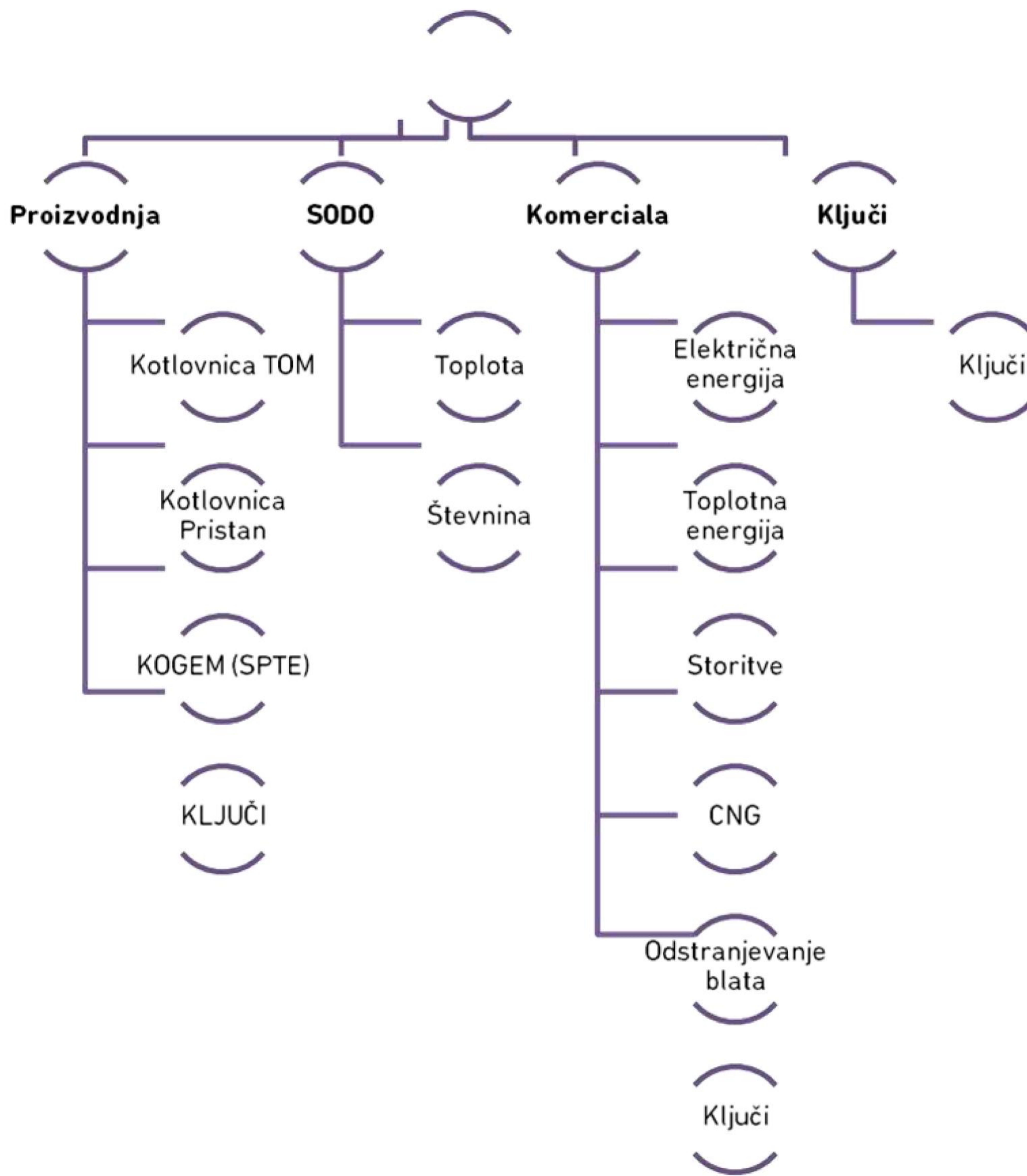

Graf 1: Prikaz strukture profitnih in pod-profitnih centrov

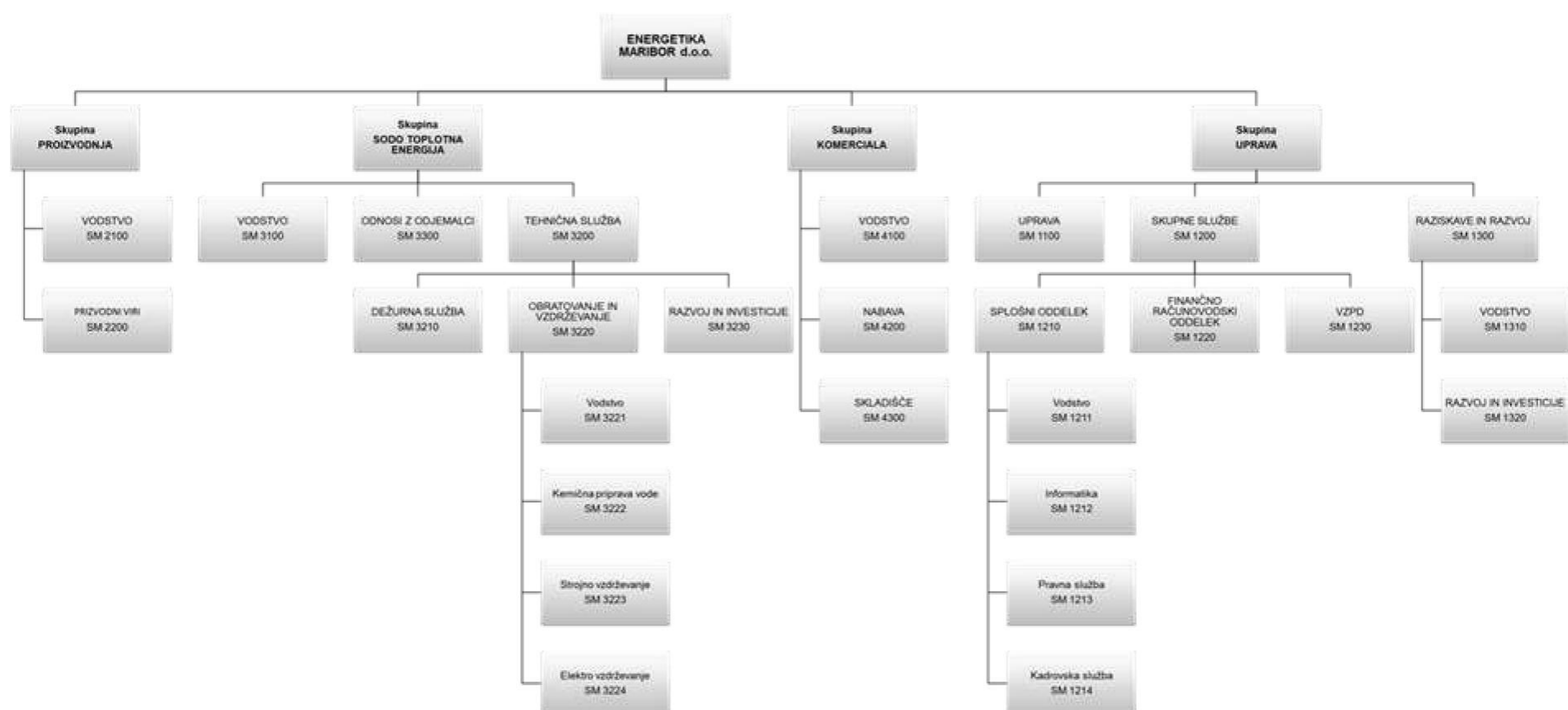

Graf 2: Prikaz strukture stroškovnih mest

Stroški in prihodki se primarno razporejajo v profitne centre kjer nastajajo. V primerih, ko posameznega stroška oziroma prihodka ni mogoče enoznačno razporediti v posamezen profitni center se za delitev uporabijo v Aktu določeni in opisani »ključni« delitve.

V spodnji tabeli so prikazani uporabljeni »ključni« oz. sodila določena z navedenim Aktom:

Tabela 3: Sodila delitve po profitnih centrih

Oznaka	Opis	PROIZVODNJA				SODO	KOMERCIALA						
		PC 2100	PC 2200	PC 2300	PC 2900	PC 3000	PC 4100	PC 4200	PC 4300	PC 4400	PC 4500	PC 4900	
K1	Delež opravljenih ur po delovnih nalogih	Število ur			2272	8088						8432	
		Delež			12,09%	43,04%						44,87%	
K2	Proizvodnja-Sodo				50,00%	50,00%							
K3	Delež plač zaposlenih	Strošek plač			220.618,25	640.377,49						108.734,29	
		Delež			22,75%	66,04%						11,21%	
K4	Delež števila izdanih računov	Število računov				152.508	11		159	2.693		12	
		Delež				98,15%	0,38%		5,53%	93,67%	0,42%	1,85%	
K5	Delež zneska izdanih računov	Znesek računov				6.913.937	381.580		209.189	296.792	949.361	1.836.922	
		Delež				79,01%	20,77%		11,39%	16,16%	51,68%	20,99%	
K6	Število zaposlenih brez uprave	Število			8,5	28						2,5	
		Delež			21,79%	71,79%						6,41%	
K7	Porabljen plin - PROIZVODNJA	Količine	49907	11609	26985								
		Delež	56,39%	13,12%	30,49%								
K8	Število zaposlenih skupaj	Število			10,47	37,80	2,52		2,41	1,07		0,74	
		Delež			19,03%	68,72%	37,41%	0,00%	35,77%	15,88%	10,94%	12,25%	
K9	Število zaposlenih SODO-PROIZVODNJA	Število			8,5	28							
		Delež			23,29%	76,71%							
K10	Sedanja vrednost osnovnih sredstev	Znesek	237.529,63	43.661,06	1.110.799,27	1.391.989,96	1.034.255,14	33.150,58	0,00	18.574,44	32.816,37	100.451,29	184.992,68
		Delež	17,06%	3,14%	79,80%	53,31%	39,61%	17,92%	0,00%	10,04%	17,74%	54,30%	7,08%
K11	Toplota-Elektrika											100,00%	
K12	Amortizacija	Znesek			44.915,90	111.516,96						17.851,39	
		Delež			25,77%	63,99%						10,24%	
K13	Stroški dela	Znesek			273.746,99	1.065.229,17						204.241,68	
		Delež			17,74%	69,03%						13,23%	
K14	Porabljen plin	Količine			11258							15727	
		Delež			41,72%							58,28%	
K15	Porabljen plin KOTLI-KOGEM	Količine	49907		26985								
		Delež	64,91%		35,09%								
K16	Kogem			100,00%			100,00%						
K17	Prihodki PROIZVODNJA-SODO	Znesek			3.023.024,55	5.087.711,23							
		Delež			37,27%	62,73%							
K18	Prihodki in število računov (K4 POTEK K17)				36,58%	61,57%						1,85%	
K19	Skupni stroški	Znesek stroškov	1.817.729,88	526.543,13	678.751,53	3.023.024,55	5.087.711,23	644.904,03		228.290,77	443.195,09	885.694,42	2.202.084,31
		Delež	60,13%	17,42%	22,45%	29,31%	49,33%	29,29%	0,00%	10,37%	20,13%	40,22%	21,35%
K20	Skupni prihodki	Znesek prihodkov	1.761.887,59	406.824,33	945.724,92	3.114.436,84	5.010.411,38	1.355.626,08		934.531,28	435.185,05	1.066.207,35	3.791.549,76
		Delež	56,57%	13,06%	30,37%	26,14%	42,05%	35,75%	0,00%	24,65%	11,48%	28,12%	31,82%

4.17 Druga razkritja na podlagi Slovenskega računovodskega standarda št. 32

SRS 32 opredeljuje računovodsko spremljanje gospodarskih javnih služb in je povezan z vsemi slovenskimi računovodskimi standardi. SRS 32 določa, da morajo podjetja v svojih poslovnih knjigah ločeno izkazovati vse vrste sredstev za opravljanje javne gospodarske službe ter opravljanje drugih dejavnosti.

Na osnovi podlagi Odloka o podelitvi javnega pooblastila za opravljanje upravnih nalog in izvajanje dejavnosti obdelave in ravnanja z blatom iz Centralne čistilne naprave Maribor (MUV, št. 14/2015) je kot gospodarska javna služba navedeno ravnanje z blatom iz Centralne čistilne naprave.

Energetika Maribor pri evidentiranju stroškov in odhodkov upošteva SRS od 12 – 15 v povezavi s SRS 32. Podjetje vodi vse stroške (odhodke) in prihodke po stroškovnih mestih in profitnih centrih ločeno za gospodarsko javno službo in ostale dejavnosti.

Podjetje je v 100 % lasti Mestne občine Maribor.

Odhodki se pripoznajo, če je zmanjšanje gospodarskih koristi v obračunskem obdobju povezano z zmanjšanjem sredstev ali s povečanjem obveznosti in je to zmanjšanje mogoče zanesljivo izmeriti.

Podjetje razčlenjuje odhodke na poslovne, finančne in druge odhodke.

Poslovni odhodki se pripoznajo, ko se stroški ne zadržujejo več v zalogah materiala oz. ko je trgovsko blago prodano.

Stroški materiala in storitev obsegajo vse stroške nabavnih vrednosti prodanih količin trgovskega blaga, materiala, proizvodnih in neproizvodnih storitev, ki so nastali z izvajanjem poslovnega procesa.

Stroški dela obsegajo stroške bruto plač in nadomestil, prispevke in davke v zvezi z zaposlenimi, kot so regres, prehrana, prevoz na delo, odpravnine in jubilejne nagrade. Med stroške dela podjetje izkazuje tudi rezervacije za odpravnine in jubilejne nagrade.

Prevrednotovalni poslovni odhodki se prepoznavajo, ko je opravljeno ustrezno prevrednotenje, ne glede na njihov vpliv na poslovni izid. Prevrednotovalni poslovni odhodki se pojavljajo v zvezi z neopredmetenimi dolgoročnimi sredstvi, opredmetenimi osnovnimi sredstvi ter obratnimi sredstvi (terjatve, zaloge) zaradi njihove oslabitve.

Finančni odhodki so odhodki za financiranje in odhodki za naložbene in se pripoznajo po obračunu ne glede na plačila, ki so povezana z njimi.

Druge odhodke sestavljajo neobičajne postavke, ki se izkazuje v dejansko nastalih zneskih.

Podjetje pripozna prihodke, če je povečanje gospodarskih koristi v obračunskem obdobju povezano s povečanjem sredstev ali znižanjem dolga in je povečanje mogoče zanesljivo izmeriti oz. tedaj, ko se upravičeno pričakuje, da bodo vodili do prejemkov, če ti niso uresničeni že ob nastanku.

Podjetje razčlenjuje prihodke na poslovne, finančne in druge prihodke.

Podjetje ločeno izkazuje prihodke od javne gospodarske službe ter prihodke od ostalih dejavnosti.

Poslovni prihodki so prihodki od prodaje proizvodov, storitev in trgovskega blaga in se merijo na podlagi prodajnih cen, navedenih v računih ali drugih listinah, zmanjšanih za popuste, odobrene pri prodaji ali kasneje. Prispevki, takse ali druga plačila, ki jih javno podjetje na podlagi zakona pobira za državo ali lokalno skupnost, niso prihodki javnega podjetja.

Finančni prihodki so prihodki iz naložbenih. Pojavljajo se v zvezi z dolgoročnimi in kratkoročnimi finančnimi naložbami in tudi v zvezi s terjatvami.

Finančni prihodki se priznavajo ob obračunu ne glede na prejemke, če ne obstaja utemeljen dvom glede njihove velikosti, zapadlosti v plačilo in po plačljivosti.

Druge prihodke sestavljajo neobičajne postavke. Pojavljajo se v dejansko nastalih zneskih. Poslovni izid je razlika med prihodki in stroški oz. odhodki. Podjetje ločeno izkazuje bilanco stanja, izkaz poslovnega izida ter izkaz denarnih tokov za javni gospodarski službi in ločeno za ostale dejavnosti. Prav tako izkazuje poslovni izid z SRS 32.28 opredeljuje uporabo modela nabavne vrednosti za merjenje opredmetenih osnovnih sredstev. Ta model uporabljamo za vsa osnovna sredstva podjetje kot celoto.

Na osnovi SRS 32.30 in 32.31 uporabljamo pri sestavljanju Izkaza poslovnega izida SRS 21 – Oblike izkaza poslovnega izida (različica I) za zunanje poslovno poročanje in od leta 2016 dalje tudi Izkaz drugega vseobsegajočega donosa na osnovi sprememb SRS v letu 2016.

Na osnovi SRS 32.30 uporabljamo pri sestavljanju Izkaza denarnih tokov SRS 23 – Oblike izkaza denarnih tokov za zunanje poslovno poročanje.

Na osnovi SRS 32.32 razčlenjujemo čiste prihodke od prodaje na del, ki smo ga pridobili z opravljanjem gospodarskih javnih služb in del, ki smo ga pridobili z opravljanjem drugih dejavnosti - s temi prihodki pa smo izboljšali poslovni izid poslovnega leta.

Izkaz poslovnega izida pripravljamo za podjetje kot celoto na temelju enega samega poslovnega deleža, to je Mestne občine Maribor.

5 PREDLOG CENE

Potrjena cena za leto 2019 je bila 0,1485 €/ m³. Skladno s 6.členom uredbe MEDO se je ugotovilo odstopanje, ki se je upoštevalo pri oblikovanju nove cene.

Predlog Energetike Maribor za del GJS je povišanje cene.

Predlog cene za prihodnje obračunsko obdobje: 0,4679 €/ m³

Pri podajanju predloga cene bi radi opozorili, da se z odlašanjem **nujnega** dviga cen, cena do odjemalca dviga v povprečju za cca. 10% na mesec. To pomeni, da bi se v primeru, da se cena ne sprejme in se blato začasno skladišči za dovoljeno dobo enega leta, cena s 1.4.2021 dvignila na približno 0,8712 €/ m³

Maribor, april 2020

direktor :

mag. Alan Perc, univ.dipl.inž.stroj



**ENERGETIKA
MARIBOR**
Javno podjetje Energetika Maribor d.o.o.
Jadranska cesta 38, 2000 Maribor

Maribor, 4.3.2020

Predmet: **OPIS AKTIVNOSTI ENERGETIKE MARIBOR**

Obvezna GJS odvajanja in čiščenja komunalne in padavinske odpadne vode je opredeljena v 2. točki, prvega odstavka 149. člena Zakona o varstvu okolja in je določena kot obvezna občinska gospodarska javna služba. Obseg izvajanja GJS je opredeljen v Uredbi o odvajanju in čiščenju komunalne odpadne vode.

Za Energetiko Maribor je pomemben le tretji del opravljanja GJS, ki zajema dela, ki se izvajajo pri ravnanju z blatom iz CČN.

V nadaljevanju je predstavljena časovnica dogodkov, ki jih je izvedla Energetika Maribor od prevzema dejavnosti do danes.

- 1.) Z dnem 31.3.2016 je bilo izvajanje dejavnosti ravnanja z blatom iz CČN, na podlagi Odloka o podelitvi javnega pooblastila za opravljanje upravnih nalog in izvajanje dejavnosti obdelave in ravnanja z blatom iz Centralne čistilne naprave Maribor (MUV, št. 14/2015) dodeljeno Energetiki Maribor.
- 2.) Dne 6.6.2016 je zgoraj naveden odlok nadomestil Odlok o načinu opravljanja lokalne gospodarske javne službe odvajanja in čiščenja komunalne in padavinske odpadne vode v Mestni občini Maribor (MUV, št. 11/2016).
- 3.) Energetika Maribor konec leta 2015 objavi razpis za ravnanje z blatom za dveletno obdobje (1.4.2016-31.3.2019). Razpis je objavljen na portalu za javna naročila (EU).
- 4.) Energetika Maribor začne pripravljati različne možnosti ravnanja z blatom za obdobje po preteku objavljenega razpisa. Izhodiščna cena za ekonomično sprejemljivost projekta je 70€/tono.
- 5.) Energetika Maribor investira v tehtalni sistem na deponiji v Dogošah. Z investicijo v sistem, ki je na sami lokaciji prevzema blata omogoči, da ponudniki zmanjšajo logistične stroške za 2-3 €/tono. To pomeni tudi nižjo ceno za naročnika in občana.

Transakcijski računi:

Sparkasse d.d.: IBAN SI56 3400 0101 6453 955
Nova KBM d.d.: IBAN SI56 0451 5000 1418 648
Addiko Bank d.d.: IBAN SI56 3300 0000 4822 734
NLB d.d.: IBAN SI56 0287 8026 0891 508

Vpisano pri Okrožnem sodišču v Mariboru pod vl. št.: 1/00753/00
Znesek osnovnega kapitala: 1.011.099,98 EUR
Matična številka: 5107199
ID številka za DDV: SI77722922



- 6.) Na razpisu za prevzem in obdelavo blata je v letu 2016 bilo izbrano podjetje Gorenje Surovina. Razpis oziroma ponudba je bil veljavna v obdobju od 1.4.2016 do 31.3.2018. Cena za odstranitev blata je bila 48,49 €/tono. Za končnega plačnika/občana je cena znašala 0,1485 €/m³ porabljene pitne vode.
- 7.) Rezultati raziskav drugih možnosti ravnanja z blatom pokažejo, da bi investicija v katerokoli drugo, okoljsko, tehnološko in zakonsko dovoljeno napravo pomenila višji strošek od postavljene izhodiščne cene, predvsem pa mnogo višji od pridobljene cene na razpisu.
- 8.) V istem času je cena v drugih mestih po Sloveniji naraščala, čeprav je bila višja že v osnovi. Cene po drugih mestih so se gibale med 60 in 115€/tono.

Primer Celje: Celje, ki ima svojo sežigalnico je na primer v tistem času blato sprejemalo za 112,70 €/tono.

- 9.) Konec leta 2017 Energetika Maribor objavi razpis za novo dveletno obdobje (1.4.2018-31.3.2020). Na razpis, objavljen na portalu za javna naročila (EU), se prijavi zgolj en ponudnik. Ponovno je ta ponudnik Gorenje Surovina. Izpostavi se problematika logistike. Sistem na CČN Maribor namreč ne dovoljuje oziroma ne omogoča prevzema blata s kiperjem ampak samo sistem z dvema kontejnerjema. To v tistem času pomeni 6 t.i. abrollov oziroma kotalnih kontejnerjev na dan (od 5.30 do 14.00 ure!) – posledično je potrebno imeti na zalogi 18 »abrollov«, katerih vzdrževanje je zaradi posebnosti teh kontejnerjev izredno drago (mesečni strošek vzdrževanja kontejnerjev, ki so potrebni je 3-4.000 €/mesec). Cena se po tem razpisu dvigne na 57,00€/tono. Kljub dvigu cene storitev, cena za občana ostane nespremenjena. Energetika Maribor namreč v ceni upošteva odmik predračunske in obračunske cene.
- 10.) Pridobljena cena ponovno pomeni tudi, da se investicija v katero izmed drugih možnosti še vedno ekonomsko ne izplača. Energetika Maribor zato predlaga nadaljevanje storitve po dosedanem načinu.
- 11.) V istem obdobju cene po drugih mestih še vedno občutno višje. Primerljive cene se gibajo v večini med 60-90 €.

Primer Celje: Celje, ki ima svojo sežigalnico je na primer v tistem času blato sprejemalo za 80-90€/tono.

Primer Ptuj: cena 90 € kljub možnosti odstranjevanja s kiperjem.

- 12.) Količina blata v primerjavi s preteklimi leti močno naraste. Iz predvidenih 3 prevzemov na dan pride do 4 prevzemov dnevno. Situacija z logistiko se tako še poslabša. Za zagotovitev nemotenega delovanja in izvajanja storitev Energetika Maribor investira v nakup 3 dodatnih kontejnerjev.
- 13.) V drugi polovici leta 2019, ko nastopi problematika zapiranja mej, Surovina obvesti Energetiko, da je v prihodnjih mesecih mogoča prekinitev pogodbe. Cena opravljanja storitev

namreč več ne pokriva niti osnovnih stroškov dejavnosti. Plačilo garancije za dobro izvedbo dela bi namreč predstavljalo manjši strošek kot je bila predvidena izguba. Ponovijo se poskusi nalaganja na kiper, ki bi znatno zmanjšal stroške, a je zadeva neizvedljiva. Energetika Maribor in Surovina se dogovorita, da bo Surovina kljub vsemu, v interesu mesta, zaključila z dogovorjenim in oddelala posel do konca pogodbe. Cena je tako kljub vsem problemom ostala ista.

- 14.) Medtem se v ostalih mestih po Sloveniji že začne pojavljati velik problem. Naročniki ne dobivajo ponudnikov, če pa jih, pa ponudniki močno dvignejo ceno, saj je rešitev za odstranitev izredno malo.
- 15.) Energetika Maribor objavi razpis za novo obdobje. Zavedajoč se, da so meje zaprte, storitve pa izredno drage, je razpis pripravljen za enoletno obdobje z možnostjo podaljšanja. V pogodbo se vključi člen, ki Energetiki Maribor omogoča, da v primeru nižanja cen za več kot 4%, sorazmerno niža ceno tudi s svojim ponudnikov.
- 16.) Kljub drugačnim napovedim in po dvakrat podaljšanem razpisu, se na razpis le prijavi vsaj en ponudnik. Ponovno je ta ponudnik Surovina. Cena opravljanja storitve je skoraj 4 krat višja od dosedanje. Ponujena cena 220,10 €/tono.
- 17.) Energetika Maribor pripravi predlog cene, ki jo pripravi skladno z metodologijo MEDO. Pri izračunu cene pripravijo popolno optimizacijo notranjih dejavnikov in hkrati še upoštevajo odmik predračunske in obračunske cene, ki zaradi upoštevanja popravka vrednosti iz preteklih 4 let znaša 31%. To pomeni močno »izgubo« podjetja v smislu denarnega toka.
- 18.) Energetika Maribor predlaga podjetju Nigrad, da v luči optimizacije cene spremeni določbe v pogodbi in zagotovi Energetiki Maribor fiksno ceno opravljanja storitev obračuna GJS. Zaradi dviga cen bi se namreč po obstoječih pogojih tudi ta strošek dvignil za 3,5 krat. Posledično to pomeni še dodatno obremenitev občana. Podjetje Nigrad delno zavrne predlog Energetike Maribor, a vseeno prilagodi pogoje, ki pa strošek omenjene storitve vseeno poviša za 2,5 krat.
- 19.) SITUACIJA DANES: V letu 2020 je kar nekaj mest objavilo razpis. Po naših informacijah ponudnikov niso dobili skoraj nikjer. Tržič, Logatec, Kranj, Brdo, Črnuče,....ni ponudnikov. Grosuplje, ki je zaradi sistema odstranjevanja (abrolli) podobno mariborski zgodbi ima ceno prav tako 220 €/ t. Zaradi visoke cene morajo razpis ponoviti, saj so predvidevali, da bodo cene nižje in so razpis pripravili kot NMV (naročilo male vrednosti). Ponudnik je drug. Po naših informacijah ni mesta, ki bi imelo tak sistem kot ga imamo v Mariboru in bi imel ceno pod 200€. Nekatera druga mesta imajo prevoze s kiperji in so prav tako močno zvišala cene, če so sploh dobile ponudnike. Domžale so v razpisu zbirale samo »interesente«, ki niso rabili ponuditi niti cene niti predložiti OVD!! Določeni ponudniki na trgu ponujajo samo delo preko naročilnic in s ceno nad 200€/ tono ter zahtevo, da prevoze delajo s kiperji.

20.) Energetika Maribor pripravi končni predlog nove cene. Po upoštevanju vseh sprememb je predlog nove cene: 0,4863 €/m³ porabljene pitne vode. Cena pri enakem odstotku neplačnikov pomeni cca. 171.000€ primanjkljaja v denarnem toku.

Pripravil:

Tine Šalamon, mag. inž.log.

Direktor:

mag. Alan Perc, univ.dipl.inž.stroj.

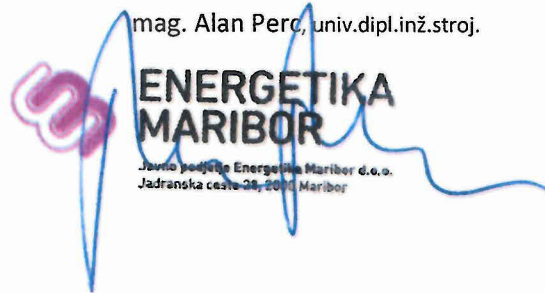

Vročiti:

- naslovníku
- arhiv, tu